

18 Направляющие гидрораспределители для моб.техники

Направляющий распределитель типа P40 Гидрораспределитель с электроуправлением ED3

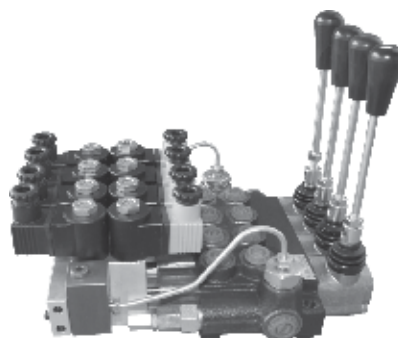

Коды для заказа

3-ходовой электромагнитный клапан LSV2-08-3C
обмотка P40ED3-G-12 VDC
обмотка P40ED3-G-24 VDC

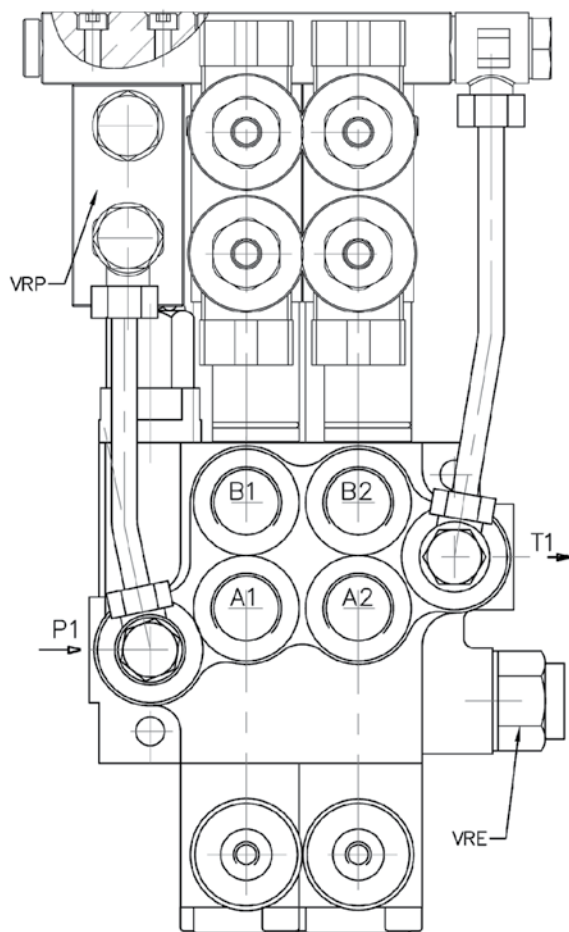

Рабочее давление	мин. 10 бар (145 фнт/кв. дюйм)
Макс. рабочее давление в канале Т	макс. 50 бар (725 фнт/кв. дюйм)
Эксплуатационные характеристики электромагнитного клапана	25 бар (360 фнт/кв. дюйм)
Допустимое отклонение номинального напряжения	±10%
Мощность	24 Вт
Рабочий цикл	100%

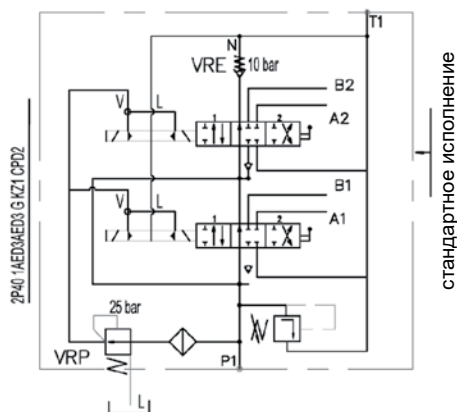

Пример заказа

2P40-VRP-1A1ED3A1ED3 G KZ1-CED2-VRE-12VDC

Коды для заказа (BSP-резьба)

- CED1 комплект для секции 1
- CED2 комплект для секции 2
- CED3 комплект для секции 3
- CED4 комплект для секции 4

Клапан регулирования противодавления VRE-P40

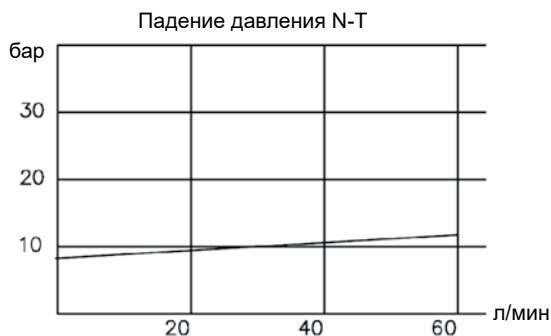
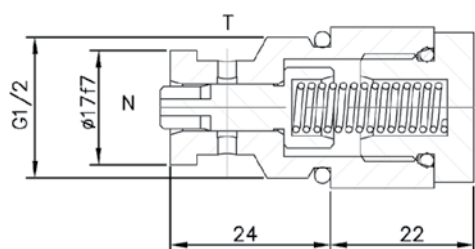

Направляющий распределитель типа P40 Гидрораспределитель с электроуправлением ED3

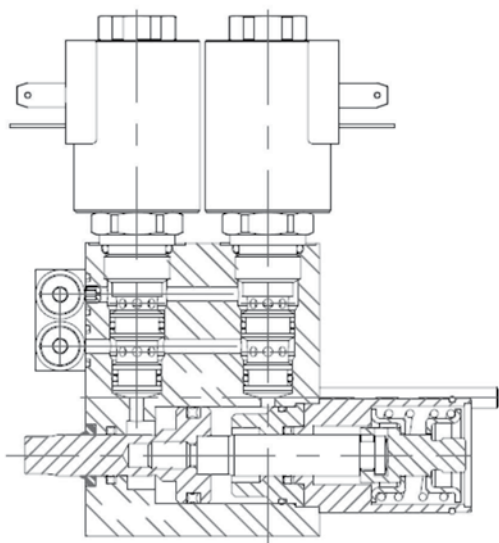

Коды для заказа

3-позиционный электромагнитный клапан SV08-33
катушка P40ED3-G-12 VDC
катушка P40ED3-G-24 VDC

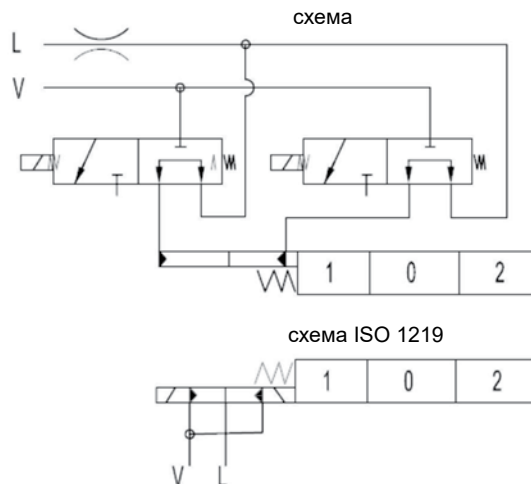

Рабочее давление	мин. 10 бар (145 фнт/кв. дюйм)
Макс. рабочее давление в канале Т	макс. 50 бар (725 фнт/кв. дюйм)
Эксплуатационные характеристики электромагнитного клапана	25 бар (360 фнт/кв. дюйм)
Допустимое отклонение номинального напряжения	±10%
Мощность	24 Вт
Рабочий цикл	100%

Блок коллектора для внешней линии управления и слива – CEED... (1, 2, 3 ...)

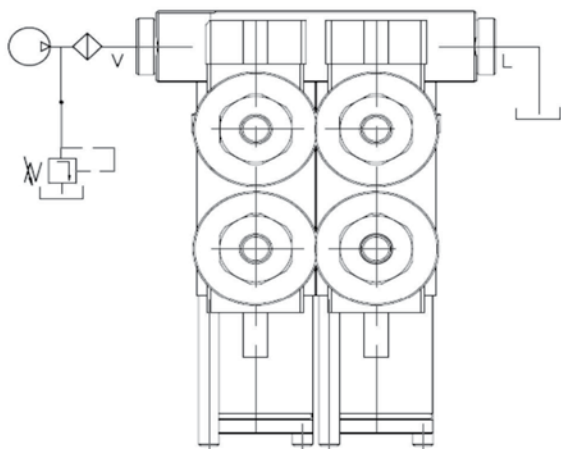

Пример заказа

2P40-1A1ED3A1ED3 G KZ1-CEED2-12VDC

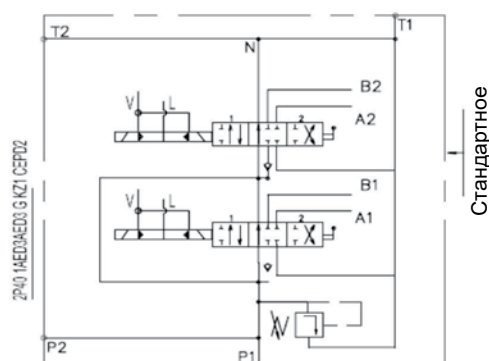

Коды для заказа (BSP-резьба)

CEED1P40 комплект для секции 1
CEED2P40 комплект для секции 2
CEED3P40 комплект для секции 3
CEED4P40 комплект для секции 4